

# VZVRATNO OGLEDALO

## Z ZVONČKOM ZA KOLESA

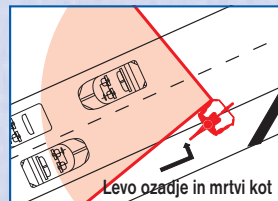

patent pending  
model pending  
[www.x-safe-shop.com](http://www.x-safe-shop.com)



# VZVRATNO OGLEDALO Z ZVONČKOM ZA KOLESA

**SLO VZVRATNO OGLEDALO Z ZVONČKOM ZA KOLESA. Popolna rešitev celovitega pregleda ozadja ter mrtvega kota pri kolesarjenju. Priporočamo vsem kolesarjem! Značilnosti:** Ogledalo se ne trese, zato je slika jasna. Velika preglednost ozadja, bolj varna vožnja in manj stresov pri vožnji s kolesom na prometnih cestah. Omogoča pogled na vozila in kolesarje levo in desno od nas, ki so v mrtvem kotu in na bolj oddaljena vozila in kolesarje za nami, ne da bi obračali glavo. Ogledalo je v celoti izdelano iz kakovostnih plastičnih materialov brez ostrih robov in se ob udarcu poda oziroma umakne. Pravočasno in različno vidimo vozila, ki nas prehitvejo, ne da bi obračali glavo in izgubili oblast nad vozilom ali se zaleteli v pešca ali drugačno oviro pred nami. Patentirani zglobovi omogočajo preprosto nastavitve ogledala na levo ali/in desno stran krmila. Na eni objemki sta montirana dva varnostna elementa: zvonček in vzvratno zrcalo. Opozorilo: Ogledalo je konvexno. Vozila, ki se vidijo v zrcalu, ki pokriva tudi mrtvi kot so lahko že tik ob vašem vozilu, čeprav izgleda, kakor da so še daleč za vami! **Montaža: graf 1:** Odvijte vijak iz objemke, jo razprite in jo potisnite preko cevi na mesto montaže. **graf 2:** Nastavite ogledalo v željeno pozicijo in z izvijačem privijte vijak. **Garancija** velja 3 leta. Če z ogledalom niste zadovoljni, ga lahko z računom vrnete v enem mesecu po nakupu na naslov PROPHETES d.d., Tržaška 132, SI, 1000 Ljubljana in vam vrnemo kupnino.

**ANG REAR-VIEW CYCLE MIRROR WITH BELL. Complete rear view coverage when cycling, including blind spots! Recommended for all cyclists. Features:** The mirror does not shake, giving you a clear view behind. Provides a wide field of vision, which means safer cycling and less stress in traffic. It also provides a view of vehicles and cyclists that come within the left and right-hand blind spots, as well as showing vehicles and cyclists further behind, without the need to turn your head. The mirror is made from high quality plastics only with no sharp edges, and will safely collapse on impact. It provides an early and clear sight of vehicles overtaking you without the need to turn your head and risk losing control of the cycle or running into a pedestrian or obstacle in front of you. The patented joints make it very easy to adjust the mirror on the left and/or right of the handlebar. The product also provides two safety features in one: a rear-view mirror and a bell. **Caution:** Because it is convex, vehicles in the mirror, which includes blind spot coverage, are closer than they actually appear! **INSTALLATION: Fig. 1.** Loosen the clasp screw, open it and place it on the handlebar. **Fig. 2.** Set the mirror in the desired position and tighten the screw to fix in place. **The guarantee** is valid for 3 years. If you are not satisfied with the mirror, post it within one month of purchase with your receipt to the address PROPHETES d.d., Tržaška 132, SI-1000, Ljubljana for a complete refund.

**ES ESPEJO RETROVISOR CON BOCINA PARA BICICLETAS. Cubre completamente la visión trasera mientras pedalea, "incluidas las áreas de invisibilidad! Recomendado para todos los ciclistas. Características:** El espejo no se mueve por lo que la visión trasera es muy clara. Ofrece un amplio campo de visión lo que significa más seguridad y menos estrés en la carretera. También proporciona una visión de los vehículos y ciclistas que vienen por las áreas de invisibilidad de la izquierda y de la derecha, y muestra además los que vienen a lo lejos sin necesidad de girar la cabeza. El espejo está fabricado con materiales plásticos de alta calidad sin bordes afilados que garantizan que, en caso de golpe, se romperá sin provocar daños. Ofrece una visión inmediata y clara de los vehículos que le están adelantando sin necesidad de girar la cabeza y sin el riesgo que esto supone de perder el control de la bicicleta o de chocar con un peatón o un obstáculo por delante. Las articulaciones patentadas facilitan el ajuste del espejo en la parte izquierda y/o derecha del manillar. El producto posee además dos características de seguridad en una: un espejo retrovisor y una bocina. **Precaución:** Al ser convexo, los vehículos, incluso los que están en las áreas de invisibilidad, aparentan estar más cerca de lo que están en realidad. **INSTALACION: Fig. 1.** Afloje el tornillo abrazadera, ábralo y colóquelo en el manillar. **Fig. 2.** Sitúe el espejo en la posición deseada y apriete el tornillo para fijarlo. **La garantía** es válida durante 3 años. Si no queda satisfecho con el espejo, remítalo, junto con el recibo de compra, a la dirección siguiente, en el plazo de un mes posterior a la fecha de compra, para obtener la devolución total de su importe: PROPHETES d.d., Tržaška 132, SI-1000, Ljubljana.

**FR RETROVISEUR POUR BICYCLETTE AVEC AVERTISSEUR. Une vision arrière intégrale couvrant les angles morts lorsque vous faites du vélo! Recommandé pour tous les cyclistes. Caractéristiques :** Le rétroviseur ne tremble pas, vous permettant une vision claire de ce qui se trouve derrière vous. Ce rétroviseur vous donne un grand angle de vue, ce qui se traduit par plus de sécurité et moins de stress lorsque vous circulez à vélo. Il permet également une vision arrière des véhicules et des cyclistes arrivant dans les angles morts à gauche et à droite ainsi que les véhicules et les cyclistes situés plus loin en arrière, sans devoir tourner la tête. Fabriqué à partir de plastiques d'excellente qualité et sans extrémités contondantes, ce rétroviseur s'effondrera sans danger en cas d'impact. Il permet une vision précoce et claire des véhicules qui vous dépassent sans que vous ayez à tourner la tête et que vous risquiez ainsi de perdre le contrôle de votre bicyclette ou de percuter un piéton ou tout obstacle face à vous. Les joints brevetés facilitent l'ajustement du rétroviseur à gauche et/ou à droite du guidon. Ce produit intègre également deux fonctions de sécurité en un : un rétroviseur et un avertisseur. **Attention :** Parce que celui-ci est convexe, les véhicules réfléchis dans le rétroviseur, qui couvre l'angle mort, sont plus proches qu'ils ne semblent l'être ! **INSTALLATION: Fig. 1.** Desserrez la vis, ouvrez-la et placez-la sur le guidon. **Fig. 2.** Réglez le rétroviseur dans la position souhaitée et serrez la vis pour le maintenir en place. **La garantie** est valide pendant 3 ans. Si vous n'êtes pas satisfait de votre rétroviseur postez-le avec le ticket de caisse moins d'un mois après sa date d'achat à l'adresse ci-dessous : PROPHETES d.d., Tržaška 132, SI-1000, Ljubljana pour un remboursement intégral.

**GER RÜCKSPIEGEL MIT FAHRRADGLOCKE. Eine vollendete Problemlösung für die totale Übersicht über den Hintergrund und für den toten Winkel beim Radfahren. Empfehlenswert für alle Radfahrer. Charakteristika:** Der Spiegel zittert nicht, deshalb bleibt die Sicht klar. Großer Überblick über den Hintergrund, sichere Fahrt und weniger Stress beim Radfahren auf den Straßen. Ermöglicht eine bessere Sicht auf Fahrzeuge und Radfahrer links und rechts von uns, die sich im toten Winkel befinden und auf entferntere Fahrzeuge und Radfahrer hinter uns, ohne dabei den Kopf zu drehen. Der Spiegel ist komplett aus hochwertigem Kunststoff, ohne scharfe Kanten und nachgebend bei Stößen. Die überholenden Fahrzeuge sind rechtzeitig und deutlich zu erkennen, ohne dabei den Kopf zu drehen und eventuell die Gewalt über das Fahrrad zu verlieren und einen Fußgänger oder ein anderes Hindernis vor uns zu überfahren. Die patentierten Spiegelgelenke ermöglichen einfache Befestigung und Handhabung des Spiegels auf dem linken und/oder rechten Fahrradlenker. An der Klemme sind zwei Sicherheitselemente montiert: eine Fahrradglocke und ein Rückspiegel. **Hinweis:** Der Spiegel für den toten Winkel ist ein Wölbspiegel, deshalb sind die Fahrzeuge, die in ihm zu sehen sind, näher als es scheint! **Montage: Skizze 1:** Die Schraube von der Klemme abschrauben, die Klemme etwas dehnen und auf die Lenkerstange an die Montagestelle anbringen. **Skizze 2:** Den Rückspiegel auf die ausgewählte Stelle anbringen und mit einem Schraubenzieher die Schraube wieder zudrehen. **Garantiedauer:** 3 Jahre. Wenn Sie mit dem Spiegel nicht zufrieden sind, können Sie ihn mit beiliegender Rechnung innerhalb eines Monats nach dem Kauf an die Anschrift PROPHETES d.d., Tržaška 132, SI-1000, Ljubljana zurücksenden, wir erstatten Ihnen dann den Kaufpreis.

**ITA SPECCHIETTO RETROVISORE CON CAMPANELLO PER BICICLETTA. Soluzione perfetta per i ciclisti per avere una visione posteriore completa, anche dell'angolo morto. Consigliato a tutti i ciclisti. Caratteristiche:** Lo specchietto non trema e per questo motivo l'immagine risulta chiara. Grande visuale posteriore, maggiore sicurezza e meno stress durante la guida in bicicletta su strade trafficate. Consente di avere una visuale dei veicoli e dei ciclisti alla nostra sinistra ed alla nostra destra, che si trovano in un angolo morto e dei veicoli e ciclisti più lontani alle nostre spalle senza che ci sia bisogno di ruotare la testa. Lo specchietto è completamente costruito con materiali in plastica di qualità senza spigoli aguzzi e si ritrae in caso di urto. Grazie ad esso i mezzi che ci stanno sorpassando vengono intravisti tempestivamente e nitidamente senza che ci sia bisogno di girare la testa e che si rischi di perdere il controllo del proprio mezzo e di urtare i pedoni o altri ostacoli che ci si presentano davanti. Le giunture brevettate consentono un montaggio semplice dello specchietto sul lato sinistro o/e destro del manubrio. Sullo stesso supporto sono montati due elementi di sicurezza: il campanello e lo specchietto retrovisore. **Attenzione:** Lo specchietto che copre anche gli angoli morti è convesso ed i veicoli che vi si vedono sembrano trovarsi più lontano di quanto non lo siano nella realtà! **MONTAGGIO: Fig. 1:** Svitare la vite dal morsetto, allargare quest'ultimo e sistemarlo attorno al tubo nel punto prescelto per il montaggio. **Fig. 2:** Collocare lo specchietto nella posizione desiderata e stringere la vite con un cacciavite. **La garanzia** è valida 3 anni. Nel caso non foste soddisfatti dello specchietto, potete inviarlo assieme allo scontrino entro un mese dalla data di acquisto al seguente indirizzo: PROPHETES d.d., Tržaška 132, SI-1000, Ljubljana, e vi rimborseremo completamente.

**GR ΚΑΘΡΕΦΤΗΣ ΠΟΔΗΛΑΤΟΥ ΜΕ ΚΟΥΔΟΥΝΙ. Πλήρη κάλυψη της πίσω εικόνας όταν χρησιμοποιείτε ποδήλατο, συμπεριλαμβανοντας και τα αθέατα σημεία! Συστήνεται σε όλους τους ποδηλάτες. Χαρακτηριστικά:** Οι καθρέφτες δεν τρέμουν, δίνοντας μια καθαρή εικόνα πίσω σας. Παρέχει ένα ευρύ πεδίο ορατότητας, το οποίο σημαίνει ακίνδυνη ποδηλασία και λιγότερο άγχος στη κίνηση. Παρέχει επίσης μια εικόνα των οχημάτων και ποδηλατών που έρχονται από το αριστερό και δεξιά αθέατο σημείο, όπως και των οχημάτων και ποδηλατών που βρίσκονται αρκετά πίσω, χωρίς την ανάγκη να γυρίσετε το κεφάλι σας. Ο καθρέφτης φτιάχνεται μόνο από πλαστικά υψηλής ποιότητας χωρίς αιχμηρά άκρα, και σπασί ακίνδυνα στο χτύπημα. Παρέχει μια πρόωρη και καθαρή εικόνα των οχημάτων που σας προσπερνούν χωρίς την ανάγκη να γυρίσετε το κεφάλι σας και να βάζετε σε κίνδυνο τον έλεγχο του ποδηλάτου ή να πέσετε επάνω σε περαστικούς ή αλλά εμπόδια μπροστά σας. Οι πατενταρισμένοι αρμοί κάνουν πολύ εύκολη τη ρύθμιση των καθρέφτων στα αριστερά /δεξιά του τιμονιού. Το προϊόν παρέχει δύο χαρακτηριστικά σε ένα: καθρέφτη και κουδούνι. **Προσοχή:** Λόγω κυρτότητας, τα οχήματα είναι πιο κοντά από τι φαίνεται στους καθρέφτες αθέατων σημείων! **ΕΓΚΑΤΑΣΤΑΣΗ: Εικόνα 1.** Εξβιδώστε το συνδετήρα, ανοίξτε το και τοποθετήστε το στο τιμόνι. **Εικόνα 2.** Ρυθμίστε το καθρέφτη στο επιθυμητό σημείο και σφίξτε τη βίδα για να σταθεροποιηθεί. Η εγγύηση ισχύει για 3 χρόνια. Αν δεν είστε ευχαριστημένοι με το καθρέφτη στείλτε το μέσα σε ένα μήνα από την ημερομηνία αγοράς μαζί με την απόδειξη στην διεύθυνση PROPHETES d.d., Tržaška 132, SI-1000, Ljubljana για πλήρη επιστροφή χρημάτων.

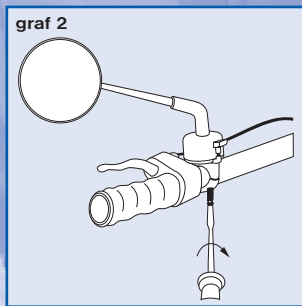
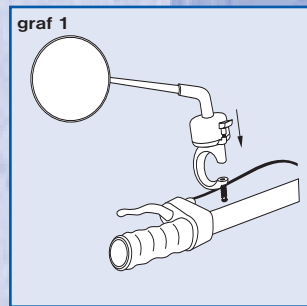

INSTRUCTIONS CAN BE FOUND IN THE FOLLOWING LANGUAGES ON THE INSIDE OF THE PACKAGING:  
AL, BG, BLR, CZ, EST, FIN, HR, HU, LAT, LIT, MK, NED, NOR, PL, PT, ROM, SE, SER, SK, TR, UKR

2.01.01.36

PROPHETES®

Proizvajalec/Producer: PROPHETES d.d., Tržaška 132, SI-1000 Ljubljana  
tel.: +386 (0)1 256 56 81, fax: +386 (0)1 257 42 95  
e-pošta: info@prophetes.com, http://www.prophetes.com  
Izdelano v Sloveniji/Made in Slovenia



**SE BACKSPEGEL FÖR CYKLAR MED RINGKLOCKA** Fullkomlig uppsikt bakåt när du cyklar, även i den sk döda vinkeln. Rekommenderas för alla cyklister! Egenskaper: Spegeln skakar inte, därför får du en tydlig sikt bakåt. Erbjuder brett synfält vilket innebär säkrare cykling och mindre stress vid cykling i hög trafik. Ger sikt över fordon och cyklister, som befinner sig i din vänstra eller högra döda vinkel, samt fordon och cyklister längre bak, utan att du behöver vrida på huvudet. Spegeln

är tillverkad av material av hög kvalitet utan några vassa kanter och faller ihop sig vid kollisionssögnblicket. Garanterar tydlig sikt, i god tid, av fordon som kör om dig utan att du behöver vrida på huvudet och därmed riskera att tappa kontrollen över cykeln eller köra på fotgängare eller hinder framför dig. De patenterade ledade armarna gör det möjligt att enkelt ställa in spegeln på styrets vänstra eller högra sida. Det finns två säkerhetskomponenter på klämman: backspegel och ringklocka. Varning: Eftersom den är konvex verkar bilarna i backspegeln vara längre bort än i verkligheten. MONTERINGSANVISNING: Figur 1. Lossa skruven på klämman, öppna klämman och sätt den på styret. Figur 2. Ställ in spegeln i önskad position och dra åt skruven ordentligt. 3 års garanti. Om du inte är nöjd med spegeln kan du skicka tillbaka den tillsammans med kvittot inom en månad från inköpsdatum, till följande adress: PROPHETES d.d., Trzaska 132, SI 1000 Ljubljana, för full återbetalning.

**SER BOČNO OGLEDALO ZA BICIKLE SA ZVONOM.** Potpuna bočna preglednost kada vozite bicikl, uključujući i prostor mrtvog ugla! Preporučuje se svim biciklistima. Karakteristike: Retrovizor se ne tresе pri vožnji, što vam daje jasan pregled prostora iza vas. Omogućava široko vidno polje, što znači bezbedniju vožnju biciklom i manje stresa u saobraćaju. Takođe vam omogućava da vidite vozila i bicikliste koji vam dolaze s leve ili s desne strane prostora mrtvog ugla, kao i da bez okretanja vidite i vozila i bicikliste koji se nalaze dalje iza vas. Retrovizor je napravljen isključivo od visoko kvalitetne plastike, bez oštrih ivica, i bezbedno će se otkaciti pri udaru. Omogućava vam da, bez okretanja i bez rizika da izgubite kontrolu nad biciklom ili udarite u pesaka ili u prepreku ispred sebe, na vreme i jasno vidite vozila koja vas pretiču. Pokretljivi zglobovi čine lakim podešavanje retrovizora na levu i/ili na desnoj strani upravljača. Ovaj proizvod takođe sadrži dve sigurnosne karakteristike u jednom: bočni retrovizor i zvono. Upozorenje: Pošto je ogledalo konveksno (ispupčeno), vozila u retrovizoru, uključujući i prostor mrtvog ugla, su bliža nego što to u stvari izgleda! INSTALACIJA: Crtež 1. Otvoriti zavrtanj na sponi, otvoriti i postaviti na upravljač. Crtež 2. Podešite retrovizor u željeni položaj i pričvrstite zavrtanj kako bi retrovizor bio fiksiran na jednom mestu. Garancija važi 3 godine. Ukoliko niste zadovoljni retrovizorom vratite ga u roku od mesec dana zajedno sa računom na adresu PROPHETES d.d., Trzaska 132, SI-1000, Ljubljana i novac će vam biti vraćen u celosti.

**HR RETROVIZOR ZA BICIKL SA ZVONCEM** Potpuni pregled područja iza vas, uključujući "mrtve kutove", dok vozite bicikl. Preporuča se svim biciklistima. Osobine: Ogledalo se ne tresе, i pruža vam jasan pogled na područje iza vas. Pruža pogled na široko područje, čime se osigurava sigurnija vožnja bicikla i manje stresa u prometu. Također omogućava pogled na vozila i bicikliste koji dolaze unutar lijevog ili desnog "mrtvog kuta", kao i vozila i bicikliste dalje iza vas, bez potrebe da okrenete glavu. Ogledalo je napravljeno od visokokvalitetne plastike, bez oštrih rubova, i u slučaju sudara neće predstavljati opasnost. Osigurava pravovremen i jasan pogled na vozila koja vas dostižu bez potrebe okretanja glave i rizika od gubitka kontrole nad biciklom ili udaranja u pjesake ili prepreke ispred vas. Patentirane spojke olakšavaju postavljanje ogledala na lijevu i/ili desnu ruku volana. Proizvod također osigurava dva sigurnosna elementa u jednom: retrovizor i zvonce. Upozorenje: Ogledalo za "mrtvi kut" je konveksno, pa se vozila koja u njemu vidite čine bližima nego što to zaista jesu! INSTALACIJA: Sl. 1. Olabavite vijak kvadice, otvorite je i postavite na upravljač. Sl. 2. Postavite ogledalo u željeni položaj i zategnite vijak da bi ga učvrstili na tom mjestu. Garancija traje 3 godine. Ako niste zadovoljni ogledalom, pošaljite ga u roku od mjesec dana od kupnje, zajedno s potvrdom o plaćanju na adresu PROPHETES d.d., Trzaska 132, SI-1000, Ljubljana, kako bi vam refundirali kompletnu svotu.

**PT ESPELHO DE VISÃO POSTERIOR COM CAMPAINHA PARA BICICLETAS.** Cobertura total da visão posterior durante a condução, incluindo os ângulos cegos! Recomendado para todos os ciclistas. Funções: O espelho não treme, o que lhe dá uma clara visão posterior. Fornece uma ampla visão de campo, o que significa uma condução segura e menos tensão no tráfego. Proporciona, também, uma visão dos veículos e ciclistas que surgem nos ângulos cegos esquerdos e direitos, bem como permite uma maior visão posterior, sem necessidade de voltar a cabeça. O espelho é fabricado apenas com plásticos de alta qualidade sem arestas cortantes, e cai com segurança perante um impacto. Ele permite ver instantânea e claramente os veículos que o estão a ultrapassar, sem necessidade de voltar a cabeça e de correr o risco de perder o controlo da condução ou de embater num passeio ou num obstáculo que se encontra à sua frente. Os braços articulados tornam muito fácil o ajuste à esquerda ou à direita do guiador. O produto também fornece duas funções de segurança: Um espelho de visão posterior e uma campainha. Cuidado: Pelo facto do espelho ter uma forma convexa, os veículos estão mais próximos do que na realidade parecem! INSTALAÇÃO: Fig. 1. Desaperte o parafuso do suporte, abra-o e coloque-o no guiador. Fig. 2. Coloque o espelho na posição pretendida e aperte o parafuso para fixá-lo. A garantia é válida por 3 anos. Se não estiver satisfeito com o espelho, envie-o no prazo de um mês a partir da data de aquisição com o respectivo recibo de compra para o endereço PROPHETES d.d., Trzaska 132, SI-1000, Ljubljana, de modo a obter o reembolso total.

**NED ACHTERUITKIJKSPIEGEL MET BEL VOOR FIETSEN.** De totaaloplossing voor problemen met achteruit kijken en de dode hoek bij het fietsen! Aangeraden voor alle fietsers. Eigenschappen: De spiegel schudt niet, zodat u duidelijk zicht naar achter heeft. Zorgt voor een breed blikveld, zodat het fietsen veiliger wordt en minder inspannend in druk verkeer. De spiegel biedt eveneens zicht op voertuigen en fietsers die zich in uw dode hoek aan de linker- of rechterkant bevinden, evenals voertuigen en fietsers die zich verder achter u bevinden, zonder dat u hiervoor uw hoofd hoeft om te draaien. De spiegel is gemaakt van hoogwaardig plastic zonder scherpe randen, en wordt bij een botsing op een veilige manier in elkaar gedrukt. U heeft vroegtijdig duidelijk zicht op voertuigen die u gaan inhalen, zonder dat u hierbij uw hoofd hoeft te draaien en mogelijk de controle over uw fiets verliest of tegen een voetganger of obstakel voor u opbotst. Door de gepatenteerde scharnieren kan de spiegel zeer eenvoudig op de linker- en/of rechterkant van het stuur worden bevestigd. Met dit product vergroot u op twee verschillende manieren uw veiligheid: met een achteruitkijkspiegel en een bel. Waarschuwing: De spiegel is bolvormig. In deze spiegel, die tevens een dodehoekfunctie heeft, zijn voertuigen dus dichterbij dan ze lijken! INSTALLATIE: Fig. 1. Draai de klem Schroef los en plaats de open beugel op het stuurhandvat. Fig. 2. Plaats de spiegel in de gewenste positie en draai de schroef weer vast om hem vast te zetten. De garantie is drie jaar geldig. Bent u niet tevreden over het product, stuur de spiegel dan binnen één maand na aankoop met uw bon retour naar PROPHETES d.d., Trzaska 132, SI-1000, Ljubljana, Slovenie, waarna het volledige aankoopbedrag wordt vergoed.

**FIN POLKUPYÖRÄN TAUSTAPEILI SÖITTEKELLOLLA.** Tarjoaa kattavan näkymän taakse pyöräillessä. Kattaa myös kuolleet kulmat. Suositellaan kaikille pyöräilijöille. Ominaisuudet: Peili ei värise, joten näkymä taakse on selkeä. Näkökenttä on laaja, joten pyöräily on turvallisempaa ja stressittömämpää. Näet myös vasemmalla tai oikealta kuolleesta kulmasta tulevat pyöräilijät ja autoilijat päättää kääntämättä. Peili on valmistettu laadukkaasta muovista, jossa ei ole teräviä reunoja. Peili painuu turvallisesti kasaan törmäyksessä. Näet selvästi ohittavat ajoneuvot päättää kääntämättä, joten vaara jalankulkijaan tai edessä olevaan esteeseen törmäämisestä pienenee. Peiliä on helppo säätää ohjaustangon vasemmalla ja oikealla puolella patentoitujen nivelten avulla. Tuotteessa on kaksi turvaominaisuutta yhdessä: taustapeili ja soittokello. Varoitus: Peili on kupera, joten peilissä näkyvät ajoneuvot ovat lähempänä kuin ne näyttävät! ASENTAMINEN: Kuva 1. Irrota kiinnikkeen ruuvi, avaa kiinnike ja aseta se ohjaustankoon. Kuva 2. Aseta peili haluamaasi asentoon ja kiinnitä paikalleen kiristämällä ruuvi. Takuu on voimassa 3 vuotta. Jos et ole tyytyväinen peiliin, postista se kuukauden kuluessa ostamisesta yhdessä ostokuitin kanssa osoitteeseen PROPHETES d.d., Trzaska 132, SI-1000, Ljubljana. Saat rahasi takaisin.

**NOR SYKKELBAKSPÆIL MED RINGEKLOCKE.** Full oversikt bakover mens du sykler, også i blindsonene! Anbefalt for alle syklistere. Funksjoner: Speilet rister ikke, slik at du får klar sikt bakover. Gir et bredt synsfelt for strirre trafikksikkerhet og mindre stress mens du sykler. Du kan se biler og sykler i blindsonene på venstre og høyre side i tillegg til biler og sykler lenger bak, uten i snu deg. Speilet er lagd av høykvalitetsplast uten skarpe kanter, og vil klappe sammen på en trygg måte ved kollisjon. Du får tidlig lys på biler som kommer bakfra, uten at du behøver i snu deg og dermed riskere i mistå kontrollen over sykkelens eller kjøretøyet på en fotgjenger eller hindring foran deg. Med de patenterte leddene blir det lett i justere speilet på venstre og/eller høyre side av styret. Produktet har også to sikkerhetsfunksjoner i ett: ett bakspeil og en ringeklokke. Forsiktig: Fordi speilet, inkludert blindsonedelen, har en konveks form, er bilene nærmere i virkeligheten enn de ser ut til i speilet! MONTERING: Fig. 1. Løsne klemmeskruen, lønne klemmen og sett den på sykkelstyret. Fig. 2. Sett speilet i ønsket stilling, og stram skruen for i feste det. Garantien gjelder i 3 år. Hvis du ikke er fornøyd med speilet, kan du sende det innen én måned etter kjøpsdato sammen med kvitteringen til PROPHETES d.d., Trzaska 132, SI-1000, Ljubljana, Slovenia for full refusjon.

**LIT DVIRAČIO GALINIO VAIZDO VEIDRODELIS SU SKAMBUČIU.** Visiška išspresta galinio vaizdo problema, taip pat ir aklyji zonu matomumas. Rekomenduojame visiems dviratininkams. Savybės. Veidrodėlis nevirpa, vaizdas aiškus. Platus apžvalgos laukas, uztikrinantis saugesnį važinėjimą ir mažiau stresų eismo metu. Nepasukdami galvos, jame galite matyti transporto priemones ir dviratininkus, esančius kairiojoje ir dešiniojoje aklojoje zonoje, taip pat transporto priemones ir dviratininkus, esančius žymiai toliau. Veidrodėlis pagamintas tik iš aukštos kokybės plastmasės, be aštrių kraštų, saugiai suskyla smūgio metu. Veidrodėlyje laiku pamatysite aiškų Jus lenkiančių transporto priemonių vaizdą, nepasukdami galvos ir nerizikuodami nesuvaldyti vaiko ar susidurti su pėsčiuoju ar kitomis kliūtimis priekyje. Patentuotos jungtys padės labai lengvai sureguliuoti veidrodėlį kairėje ar dešinėje vaiko pusėje. Produkte sujungtos dvi sauguma dinancijos savybės: veidrodėlis ir skambutis. Įspėjimas. Dėl veidrodėlio atspindinčio ir aklojo zono, išsibūtimu transporto priemonės yra arčiau nei iš tikrųjų atrodo! PRITAISYMAS. 1. Atsukite sąvaržos varžtą, atidarykite ją ir uždėkite ant vaiko. 2. Nustatykite veidrodėlį i norimą padėtį ir užfiksuokite šią padėtį, prisukdami tvirtinimo varžtą. Garantinis terminas- 3 metai. Jei esate nepatenkinti veidrodėliu, per vieną mėnesį nuo įsigijimo atsiųskite jį atgal kartu su kvitu šiuo adresu: PROPHETES d.d., Trzaska 132, SI-1000, Ljubljana, ir mes Jums grąžinsime visą sumokėtą sumą.

**LAT VELOSIPĒDA ATPAKĻSKATA SPOGULIS AR ZVANU.** Nodrošina pilnīgu atpakaļskata, tostarp aklo zonu, pārredzamību. Ieteicams visiem velosipēdistiem. Funkcijas. Spogulis nekratās, nodrošinot skaidru atpakaļskatu. Nodrošina plašu redzamības lauku, kas nozīmē drošāku braukšanu un mazāk stresa uz ceļa. Lai tajā redzētu transportlīdzekļus un velosipēdistus, kas brauc kreisajā un labajā aklajā zonā, kā arī transportlīdzekļus un velosipēdistus tālāk aizmugurē, nav jāpagriež galva. Spogulis izgatavots no augstas kvalitātes plastmasas, tam nav nevienas asas šķautnes un tā šaplīšana, saņemot triecienu, nav bīstama. Lai tajā savlaicīgi un skaidri redzētu garām braucošos transportlīdzekļus, nav jāpagriež galva un jāriskē nenovaldīt stūri vai uzbraukt gājējam vai šķērslim, kas atrodas priekšā. Ar patentētajiem savienojumiem spoguļi var ļoti viegli noregulēt stūres labajā un/vai kreisajā pusē. Tas vienlaicīgi nodrošina divkārsu drošību: atpakaļskata spoguļi un zvanu. Uzmanību: Tā kā aklās zonas spoguļis ir izliekts, kas nodrošina aklo zonu pārskatāmību, izskatās, ka transportlīdzekļi ir tuvāk nekā īstībā! UZTĀDĪŠANĀ. 1. attēls: Skavas skrūvi atāiz vaļņišk, attaisa skavu un apliek to ar stūri. 2. attēls: Izvēlētājā vietā pieliek spoguļi un nostiprina, pievelkot skrūvi. Garantija tiek dota uz 3 gadiem. Ja neesat apmierināts ar spoguļi, lai saņemtu pilnu samaksātās summas atmaksu, viena mēneša laikā pēc nopirkšanas nosūtiet to kopā ar ceklu pa pastu uz adresi PROPHETES d.d., Trzaska 132, SI-1000, Ljubljana.

**EST JALGRATTA TAHAVAATEPEEGEL, KOOS KELLAGA.** Näete jalgrattaga sõites kõike, mis toimub teie selja taga, sealhulgas ka pimealas! Soovitame kõigile jalgrattureile. Iseloomustus: Peegel ei rappu ja annab teile täieliku ülevaate selja taga toimuvast. Teie vaateväli on avaram, mistõttu rattaga sõitmine on turvalisem ja stressivabam. Ilma vajaduseta pead pöörata näete peeglist sõidukeid ja jalgrattureid, mis asuvad teist vasakule või paremale jäävas pimealas, aga samuti ka kaugemal asuvaid sõidukeid ja jalgrattureid. Peegli valmistamisel on kasutatud ainult kõrgevaliteedilist plastikut, teravad servad puuduvad ja ta purneb loogi puhul õhult. Ilma et peaksite pead pöörama, näete varakult ja selgelt endast möödasõitu alustavaid sõidukeid ning nii pole jalgratta üle kontrolli kaotamise ega teie ees olevale jalakäijale või takistusele otsasõitmise ohtu. Tänu patenteeritud ühendustele on peeglit väga hõlbus juhtraua vasakul ja/või paremal pool reguleerida. Toode ühendab endas kaht õhutuselementi: tahavaatepeeglit ja kella. Hoiatus: Kuna pimeala kattev peegel on kumer, asuvad seal peegelduvad sõidukid tegelikult lähemal, kui teile tundub! PAIGALDAMINE: Joonis 1. Keerake kinniti kruvi lahti ja avage ning paigaldage juhtrauale. Joonis 2. Seadke peegel soovitud asendisse ja keerake kruvi kinni. Garantii kehtib 3 aastat. Kui te pole peegliga rahul, saakite see täieliku tagasimakse saamiseks ühe kuu jooksul pärast ostmist koos kvitüingiga aadressil: PROPHETES d.d., Trzaska 132, SI-1000, Ljubljana.

**MK RETROVIZOR ZA VELOSIPEDI SO SVONČE.** Celosnen pogled nanazad pri vožnje velosiped, vključujući gi i mrtvite agli! Se preporučava za site velosipedisti. Možnosti: Retrovizorot ne se tresе i vi oвозmoжуva jасen pogled nanazad. Obезbeduva široko vidno pole, со што се обезbeduva posигурно vozeње i pomalku napreгање во сообраќајот. Исто така, тој обезbeduva pogled на vozilata i на velosipedistite што се во levata i во desnata mrtva точка, како i на vozilata i на velosipedistite што се далеку зад вас, без да мора да ја свртите glavata. Retrovizorot e napraven само од visokokvalitetna plastika, без ostri rabovi, i при судир безbedno се изvртуva. Obезbeduva navremen i jасen pogled на vozilata што ve претекнуvaат, без да ја vртите glavata rizikuvaјki да ја загубите kontrolata над velosipedot или да налетате на пешак или на препрека пред вас. Со патентираните zglobovi retrovizorot многу лесно се приспособува на levata i/или на desnata strana на управувачот. Proizvodot обезbeduva i dva sigurnosni elementa во eden: retrovizor i svonče. Vнимание: Bideјki retrovizorot e konveksen, vozilata што се gledaat во него, vključujući gi i mrtvite agli, се поблиску otkolu што izgleda! ПОСТАВУВАЊЕ: Сл. 1. Отшрафете ја стегата, отворете ја и поставете ја на управувачот. Сл. 2. Поставете го retrovizorot во саканата положба и zategнете го шрафот за да го причврстите. Гаранцијата важи 3 години. Доколку не сте задоволни со retrovizorot, во рок од eden месец од купувањето, заедно со сметкопврдата, vратете го на адреса PROPHETES d.d., Trzaska 132, SI-1000, Љубљана, a ние ќе ви го vратиме целиот износ.

**BG OGLEDALO ZA OBRATNO VIJDANE ZA VELOSIPEDI СЪС ЗВЪНЕЦ.** Пълно покритие на обратната видимост при каране на велосипед, включително на мъртвите зони! Препоръчва се на всички велосипедисти. Възможности: Ogledaloto не се клати, предоставяйки Ви ясна видимост назад. Осигурява широк обхват на наблюдението, което означава по-безопасно придвижване и по-малко стрес в движението. Ogledaloto осигурява и поглед за превозните средства и велосипедистите, идващи от дясната и лявата мъртви зони, отразява превозни средства и

велосипедисти в далечна задна позиция, без да е необходимо да обръщате главата си. Огледалото е направено само от висококачествена пластмаса без остри ръбове - при удар счупването му е безопасно. То осигурява ранно и ясно виждане на изпреварващите Ви превозни средства, без да трябва да се обръщате и да рискувате да загубите контрол върху велосипеда или да налетите върху пешеходец или препятствие пред Вас. Патентованите

съединения улесняват корекцията на огледалото от ляво или от дясно на ръкохватката. Освен това izdelieto съчетава в едно две части, осигуряващи безопасност на движението: огледало за обратно виждане и звънец. Внимание: Тъй като огледалото е изпъкнало, всъщност автомобилите в мъртвата зона са по-близо, отколкото изглеждат в огледалото! МОНТАЖ: Фиг. 1. Развийте съединителния винт, отворете огледалото и го поставете на ръкохватката на велосипеда. Фиг. 2. Регулирайте огледалото в желаното положение и затегнете винта, за да го фиксирате на място. Гаранцията е валидна 3 години. Ако не сте доволни от огледалото, изпратете го в срок от един месец след закупуването му заедно с квитанцията на адрес PROPHEDES d.d., Tržaška 132, SI-1000, Ljubljana, за да Ви върнем цялата сума.

**HU VISSZAPILLANTÓ TÜKÖR CSENGŐVEL** Tökéletes hátratekintés kerékpározás közben, a holttereket is beleértve. Minden kerékpárosnak ajánlott. Tulajdonságok: A tükör nem rázkodik, tiszta képet ad a kerékpár mögötti területről. A látótér széles, ami biztonságosabb kerékpározást és kisebb stresszt jelent a közlekedésben. Láthatja azokat a járműveket és kerékpárokat, amelyek a bal- és jobboldali holtter közelébe kerülnek, és azokat is, akik hátul, tovább helyezkednek el, anélkül hogy a fejét el kellene fordítania. A tükör éles szélek nélkül, kizárólag műanyagból készül, útésre úgy törik, hogy darabjai nem okoznak sérülést. Időben és világosan láthatja az Ön előző járműveket anélkül, hogy a fejét el kellene fordítania, és kockáztatnia, hogy elveszítse a kerékpár feletti uralmát vagy beleütközzön egy gyalogosba van egy Ön előtti tárgyba. A szabaddalmaztatott csuklók segítségével nagyon egyszerűen beállíthatja a kormány bal és/vagy jobb oldalán lévő tükröt. A termék két biztonsági elemből áll: egy visszapillantó tükröből és egy csengőből. Vigyázat: Mivel a holtteretűkör domboru, az abban megjelenő járművek a ténylegesnél tovább levőnek tűnnek! FELSZERELÉS: 1. ábra Lazítsa meg a bilincset, nyissa szét és illessze a kormányra. 2. ábra Allítsa a tükröt a kívánt pozícióba és rögzítse a csavarral. A garancia 3 évig érvényes. Ha Ön nem elégedett a tükörrel, a vásárlástól számított egy hónapon belül küldje azt vissza a számlával együtt az alábbi címre: PROPHEDES d.d., Tržaška 132, SI-1000, Ljubljana, és mi visszatérítjük a vételárát.

**ROM OGLINDĂ RETROVIZOARE CU SONERIE PENTRU BICICLETE.** Vizibilitate completă în spate, inclusiv a unghiurilor moarte! Recomandată tuturor biciclistilor. Caracteristici: Oglinda nu tremură, oferă o vizualizare clară în spate. Oferă un câmp vizual larg, care asigură siguranța în mers și reducerea stresului în trafic. De asemenea, oferă vizualizarea vehiculelor și biciclistilor care intră în unghiurile moarte din stânga și din dreapta, precum și a celor aflate mai în spate, fără să fie necesară întoarcerea capului. Oglinda este fabricată numai din material plastic de înaltă calitate și nu are muchii ascuțite. Nu prezintă pericol în caz de spargere la impact. Vă oferă posibilitatea să vedeți din timp și clar vehiculele care vă depășesc, fără să întoarceți capul; în acest fel evitați pericolul de a pierde controlul bicicletei și a lăsa pietonii sau obstacolele din față. Articulațiile brevetate asigură reglarea ușoară a oglinzii pe partea stângă sau dreaptă a ghidonului. Produsul oferă simultan două elemente de siguranță: o oglindă retrovizoare și o sonerie. Atenție: Deoarece este convexă, vehiculele din oglindă, inclusiv cele situate în unghiul mort, sunt în realitate mai aproape decât par! INSTALARE: Fig. 1. Desfaceți surubul, deschideți colierul și prindeți-l pe ghidon. Fig. 2. Puneți oglindă în poziția dorită și strângeți surubul pentru fixarea acesteia pe poziție. Garanția este valabilă 3 ani. Dacă nu sunteți mulțumit de oglindă, expediți-o în maxim o lună de la data cumpărării împreună cu factura, la adresa PROPHEDES d.d., Tržaška 132, SI-1000, Ljubljana și veți primi înapoi suma plătită.

**TR ŽILLI MOTOSIKLET DIKIZ AYNASI.** Motosiklete binerken kör noktalar dahil arka tarafı tam olarak görebilme olanağı! Tüm motosikletlere önerilir. Özellikleri: Ayna titremez ve arkanızı tam olarak görebilmenizi sağlar. Daha geniş bir görüş açısı sunarak motosikletinizi trafikte daha güvenli ve daha az stresle kullanmanızı sağlar. Ayrıca, sol ve sağ kör noktalardan gelen araç ve motosikletleri ile daha arkaada bulunan araç ve motosikletleri başınızı çevirmeden rahatça görebilmenizi sağlar. Ayna kaliteli plastikten yapılmıştır, keskin kenarı yoktur ve çarpışma anında güvenli bir biçimde katlanır. Sizi sollamakta olan araçları başınızı çevirmeden görmenizi sağlar ve motosikletin kontrolünü kaybederek önünüzdeki bir yaya veya başka bir engeli çarpma riskini azaltır. Patentli bağlanıtı elemanlarını kullanarak aynayı gidonun sol ve/veya sağında ayarlamak son derece kolaydır. Bu ürün, iki emniyet özelliğini bir arada sunar: bir dikiz aynası ve bir zil. Dikkat: Dışbükey olması nedeniyle, kör noktalar da dahil olmak üzere ayınadaki nesnelere görünümlerinden daha yakındır! MONTAJ: Sekil 1. Vidayı gevşetin açın ve gidona yerleştirin. Sekil 2. Aynayı istediğiniz konuma ayarlayın ve sabitlemek için vidayı sıkıştırın. Garanti 3 yıl süreyle geçerlidir. Aynadan memnun kalmazsanız, size tam bir geri ödeme yapılabilmesi için, satın alma tarihindten itibaren bir ay içinde makbuzunuzla birlikte PROPHEDES d.d., Tržaška 132, SI-1000, Ljubljana adresine postalayın.

**AL PASQYRË ME ZILE PËR PAMJEN MBRAPSHME PËR BICIKLETA.** Një mbulim të plotë të pamjes së mbrapshme për bicikleta, ashtu si dhe të hapësirave të padukshme! Rekomandohet për të gjithë ciklistët. Tipare: Pasqyra nuk dridhet, kështu ju jep një pamje të pastër nga mbrapa. Jep një hapësirë të gjerë shikimi, që do të thotë ciklizëm më të sigurt dhe më pak ankth në trafik. Jep gjithashtu një pamje të automjeteve dhe ciklistëve që vijnë nga hapësirat e padukshme të anës së majtë ose të djathtë, si dhe automjetet dhe ciklistët që vijnë nga pas pa qënë nevoja të ktheni kokën. Pasqyrat janë plastike të një cilësie të lartë, pa çapa të mprehta, dhe gjatë një goditjeje përthyeren pa vënë në rrezik jetën e drejtuesit. Japin një pamje të qartë dhe parakohshme të automjeteve që ju parakalojnë pa qënë nevoja të ktheni kokën dhe të humbisni kontrollin e bicikletës ose të bini mbi një këmbësor ose pengesë që gjendet përpara jush. Kycet lidhës të patentizuar e bëjnë shumë të lehtë rregullimin e pasqyrave majtas dhe/ose djathtas timonit. Produkti jep gjithashtu dy tipare të vlefshme në të njëjtën kohë: një pasqyrë për pamje të mbrapshme dhe një zile. Kujdes: Për arsye të lakueshmërisë, automjetet në pasqyra, ku përfshihen edhe hapësirat e padukshme, tregohen më afër sesa janë në të vërtetë! INSTALIMI: Fig. 1. Zhvendosni vidhën e pjesës lidhëse, hapeni dhe vendoseni mbi timon. Fig. 2. Rregulloni pasqyrën në pozicionin e dëshiruar dhe shtëngoheni duke përdorur vidhën. Garancia është e vlefshme për 3 vjet. Nëse nuk jeni të kënaqur me pasqyrën postoheni brenda një muaji nga dita e blerjes bashkë me dëshminë e blerjes tek adresa PROPHEDES d.d., Tržaška 132, SI-1000, Ljubljana për kompensim të plotë të shumës së paguar.

**RUS ЗЕРКАЛО ЗАДНЕГО ВИДА СО ЗВОНКОМ ДЛЯ ВЕЛОСИПЕДОВ.** Полное решение проблемы полной просматриваемости заднего поля и слепой зоны для велосипедистов! Характеристики: Зеркало не трясется, поэтому дает ясное отображение. Хорошая просматриваемость назад, более высокая степень безопасности и меньше стрессов при езде на велосипеде по улицам с оживленным движением. Позволяет контролировать автомобили и велосипедистов в слепой зоне справа и слева от нас, а также автомобили и велосипедистов на расстоянии сзади, не поворачивая головы. Зеркало полностью выполнено из качественных пластиковых материалов без острых краев и углов, при ударе поддается или перемещается. Вовремя и ясно позволяет нам видеть обгоняющие нас автомобили, не поворачивая головы, и тем самым снижает опасность столкновения с пешеходом впереди или каким-либо препятствием. Патентованные шарниры позволяют просто установить зеркало на левую или правую часть руля. На одной скобе устанавливаются два элемента безопасности: звонок и зеркало заднего вида. Внимание! Из-за конвексности автомобили в слепой зоне в зеркале будут казаться дальше, чем в действительности! Установка: график 1: Выкрутите винт из скобы, раскройте ее и наденьте через трубку на место установки. график 2: Установите зеркало в желаемое положение и при помощи отвертки закрутите винт. Гарантия действительна в течение 3 лет. Если вы недовольны зеркалом, пошлите его вместе с торговым чеком в течение одного месяца от покупки по адресу «PROPHEDES d.d., Tržaška (Тржашка) 132, SI-1000, Ljubljana (Любляна)» для полного возвращения денег.

**SK SPÄTNÉ ZRKADLO NA BICYKEL SO ZVONČEKOM.** Úplný výhled dozadu při bicyklování, vrátane mŕtvych zón. Odporované pre všetkých cyklistov! Charakteristiky: Zrkadlo sa netrasie a poskytuje vám jasný výhled dozadu. Poskytuje široké zorné pole, čo znamená bezpečnejšie bicyklovanie a menej stresu v dopravnej premávke. Umožňuje výhled na automobily a bicyklistov vchádzajúcich do ľavej a pravej mŕtvej zóny, ako i na automobily a bicyklistov nachádzajúcich sa ďalej vzadu, bez nutnosti otáčania hlavy. Zrkadlo je vyrobené z vysokokvalitných plastov bez ostrých hrán. Pri náraze sa bezpečne sklopí. Umožňuje včas a jasne zbadat vozidlá, ktoré vás predbehajú, bez nutnosti otáčania hlavy a riziká straty ovládateľnosti bicykla alebo nárazu do chodca či prekážky pred vami. Patentované klbové spoje veľmi zjednodušujú nastavenie zrkadla na ľavú a pravú stranu riadidiel. Výrobok zabezpečuje súčasne dve bezpečnostné funkcie: spätné zrkadlo a zvonček. Pozor: Pretože zrkadlo má vypuklý povrch, automobily sú v skutočnosti bližšie, ako sa zdá v zrkadle, ktoré pokrýva aj mŕtvu zónu! INSTALÁCIA: Obr. 1. Povoľte skrutku spony, otvorte ju a nasadte zrkadlo na riadidlo. Obr. 2. Nastavte zrkadlo do požadovanej polohy a zatiahnutím skrutky ho upevnite. Záručná lehota 3 roky. Ak nie ste s funkciou zrkadla spokojný, vráťte ho spolu s dokladom o kupe v lehote jedného mesiaca na adresu PROPHEDES d.d., Tržaška 132, SI-1000, Ljubljana, Slovinsko. Ciastka, ktorú ste za výrobok zaplatili, vám bude vrátená v plnej výške.

**CZ CYKLISTICKÉ ZPĚTNÉ ZRCÁTKO SE ZVONKEM.** Úplné pokrytí zpětného pohledu při jízdě na kole včetně slepých úhlů! Doporučuje se všem cyklistům. Vlastnosti: Zrcátko se netřese a poskytné vám volný pohled dozadu. Nabízí široké zorné pole, což znamená bezpečnější jízdu na kole a menší dopravní problémy. Umožňuje sledovat také vozidla a cyklisty, kteří se dostanou do levého a pravého slepého úhlu, a rovněž vozidla a cyklisty dále vzadu, aniž je třeba otáčet hlavu. Zrcátko je vyrobeno pouze z vysoké kvalitní plastů bez ostrých hran a při nárazu se bezpečně složí. Díky němu můžete včas a jasně spatřit vozidla, která vás předjíždějí, aniž byste museli otáčet hlavu a riskovat, že ztratíte kontrolu nebo najedete do chodce či překážky před vami. Patentované kloubové spoje umožňují velmi jednoduché nastavení zrcátka na levé a/nebo pravé straně říditek. Tento výrobek představuje také dva bezpečnostní prvky v jednom: zpětné zrcátko a zvonek. Upozornění: Vzhledem k tomu, že zrcátko je vypuklé, vozidla včetně těch ve slepém úhlu jsou blíže, než vypadají v zrcátku! INSTALACE: Obr. 1. Povoľte šroub spony, otevřete ji a umístěte na říditka. Obr. 2. Nastavte zrcátko do požadované polohy a utažením šroubu ho upevníte v dané poloze. Záruka má platnost tři roky. Nejste-li se zrcátkem spokojeni, do jednoho měsíce od nákupu ho zašlete společně s účtenkou na adresu PROPHEDES d.d., Tržaška 132, SI-1000, Ljubljana a my vám vrátíme peníze v plné ceně.

**PL WSTECZNE LUSTERKO ROWEROWE Z DZWONKIEM.** Kompletné pokrycie tylnego obszaru, w tym martwych pól podczas jazdy rowerem! Polecamę wszystkim rowerzystom. Właściwości: Lusterko nie trzęsie się, zapewniając doskonałą widoczność tylnego obszaru. Oferuje szerokie pole widzenia, co oznacza bezpieczniejszą jazdę i mniejszy stres w ruchu ulicznym. Umożliwia również obserwację pojazdów i rowerzystów, znajdujących się w lewym i prawym martwym polu, a także dalszych pojazdów i rowerzystów, bez konieczności odwracania głowy. Lusterko jest wykonane wyłącznie z wysokiej jakości tworzywa sztucznego bez ostrych krawędzi i przy zderzeniu bezpiecznie się zegnę. Umożliwia wczesną i dokładną obserwację pojazdów wyprzedzających Cię, bez potrzeby odwracania głowy i ryzyka utraty kontroli nad rowerem lub najechania na przechodnia lub przeszkodę przed rowerem. Opatentowane złącza umożliwiają bardzo łatwy montaż lusterka po lewej lub prawej stronie kierownicy. Produkt zawiera również dwie funkcje zabezpieczające w jednej: lusterko wsteczne i dzwonek. Uwaga: ponieważ lusterko jest wypukłe, pojazdy widziane w nim, również w martwym polu, są faktycznie bliżej, niż się wydają! MONTAZ: Rys. 1. Poluzuj śrubkę obejmę dwudzielnej, otwórz ją i załóż na kierownicę. Rys. 2. Ustaw lusterko w zadanej pozycji i dokręć śrubkę montażową. Gwarancja jest ważna przez 3 lata. Jeśli nie będziesz zadowolony z lusterka, przeslij je razem z paragonem w ciągu jednego miesiąca od daty zakupu na adres PROPHEDES d.d., Tržaška 132, SI-1000, Ljubljana, aby uzyskać pełen zwrot kosztów.

**BLR ЛЮСТЭРКА ЗАДНЕГО ВЫГЛЯДУ З ЗВАНКОМ ДЛЯ РОВАРАЎ.** Поўнае пакрыццё зоны задняга выгляду і сляпой зоны пры кіраванні роварам! Рэкамендуецца ўсім веласіпедыстам. Характэрыстыкі: Люстэрка не вібрауе, што спрыяе добрай бачнасці. Спрыяе шырокаму зрокаваму полю, такім чынам менш стрэса пры кіраванні, і больш бяспекі пры перагруканам руху. Дазваляе бачыць транспартныя сродкі і веласіпедыстаў, змешчаных у сляпой зоне як злева і справа, так і змешчаных далёка за вамі, не абарочваючы галаву. Люстэрка зроблена з высокакачэснай пластыку, не мае вострых кутаў, і пры разбіцці абсалютна бяспечна. Дазваляе убачыць аўтамабілі заду вас не зварочваючы галаву і не рызыкуючы страціць кантроль над роварам, або збыць якога-небудзь пешахода, або ўразацца ў перапятствіе. Запэцэнтаваныя з'ямы дазваляюць лёгка прынацаваць люстэрка да правай або боку руля. Мы прапануем вам два прыстававання ў адным: люстэрка задняга выгляду і званец. Увага: Люстэрка мае зогнутасць, аб'екты ў іх выглядзяць бліжэй, чым у навае! МАНТАЖ: Мап. 1. Адкруціце звязваючы винт, дабудуйце люстэрка на рулю, закруціце винт. Мап. 2. Усталюеце люстэрка ў зручным для вас становішчы, і зацягніце винт атверткай. Тэрмін гаранціі – 3 гадыны. Ако вы не задаволены ад пакупка, тэрмін звароту адзін месяц з ваш квіток па адрэсу: PROPHEDES d.d., Tržaška 132, SI-1000, Ljubljana і мы зварочым вам суму цэлкам.

**UKR ВЕЛОСИПЕДНЕ ДЗЕРКАЛО ЗАДНЬОГО ВИДУ З ДЗВІНКОМ.** Повний огляд заднього виду, в тому числі „мертвих зон”, під час їзди на велосипеді! Рекомендовано для всіх велосипедистів. Функції. Під час їзди дзеркало не зазнає струсу, що дозволяє вам без перешкод оглядати вид заду. Завдяки широкому полю огляду, яке забезпечує дзеркало, їзда на велосипеді у потоці машин буде безпечною і завдаватиме велосипедистові менше турбот. У дзеркалі також можна побачити автомобілі та інших велосипедистів, що потрапляють у ліву і праву „мертві зони”, а також перебувають далеко позаду, – і все це не повертаючи голови! Дзеркало виготовлено повністю з високоякісного пластику, не має гострих країв і при ударі не розбіється на гострі шматки, а зламається. Завдяки йому ви зможете вчасно побачити транспорт, що обганяє вас, не повертаючи голови і не ризикуючи втратити керування велосипедом або наїхати на пішохода чи в щось врізатися. За допомогою патентованих шарнірів можна легко відрегулювати дзеркало справа чи зліва від руля. Дві функції безпеки у цьому виробі поєднуються в одній: дзеркало заднього виду і дзвінок. Увага! Через опуклу форму дзеркала завжди здається, що автомобілі та велосипеди ближче, ніж це є насправді! ВСТАНОВЛЕННЯ. Рис. 1. Ослабте кріпильний гвинт, витягніть його і розташуйте дзеркало на ручці руля. Рис. 2. Встановіть дзеркало у потрібне положення і затягніть гвинт. Гарантійний термін – 3 роки. Якщо вас не задовольняє якість дзеркала, надішліть його поштою за адресою PROPHEDES d.d., Tržaška 132, SI-1000, Ljubljana протягом місяця з дати купівлі разом з квитанцією, і вам повернуть витрачені вами гроші.